



izi Plus

OKRENUO SUPROTNO
SMJERU VOŽNJE

UPUTE ZA UPORAB



ECE R44 04

Grupa
0+ / 1 / 2

Težina
0 - 25 kg

Dob
6m - 5g

BeSafe®



BeSafe®

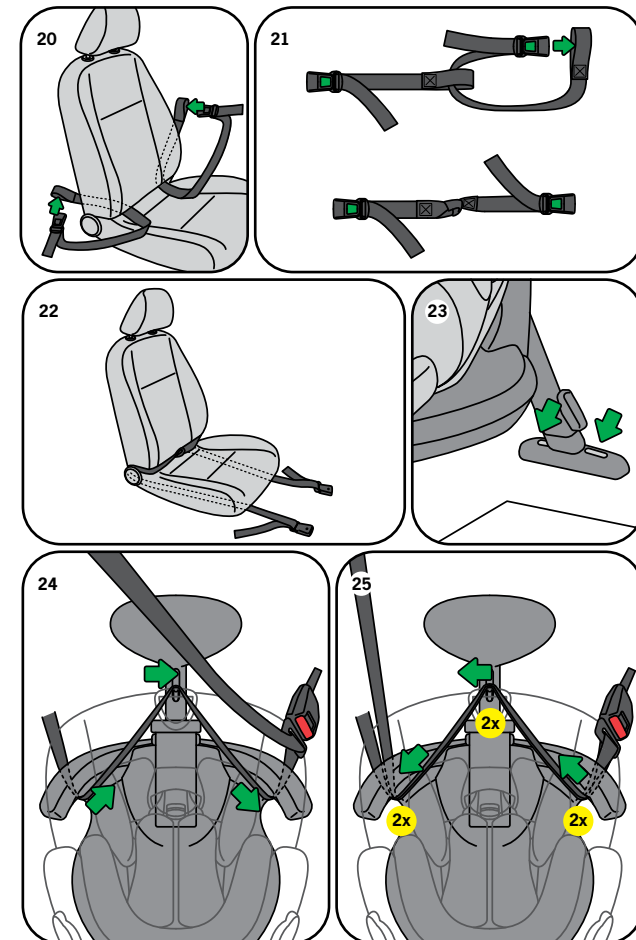
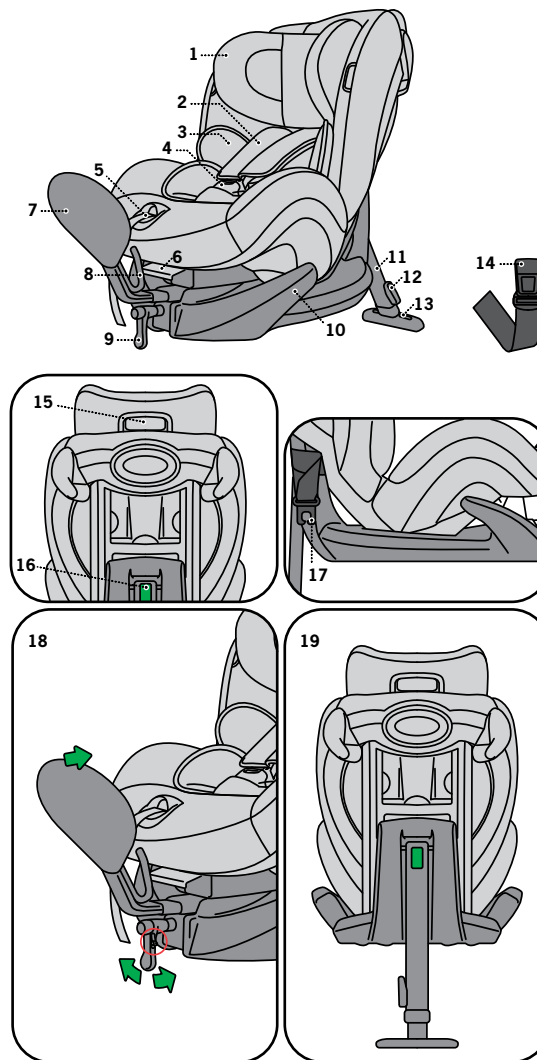

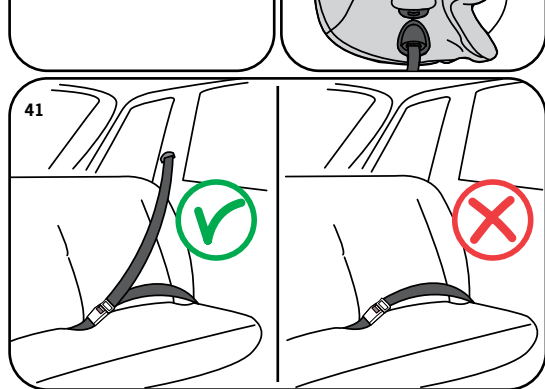
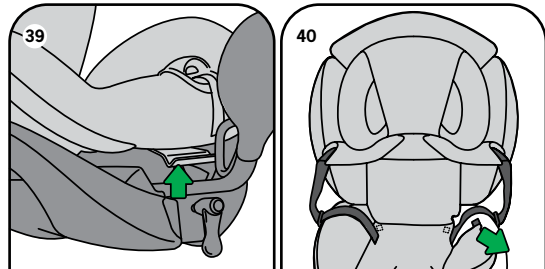
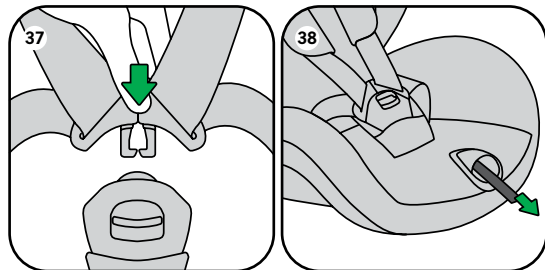
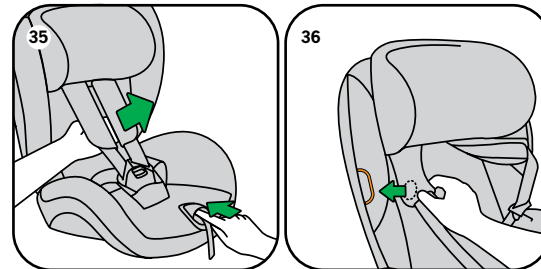
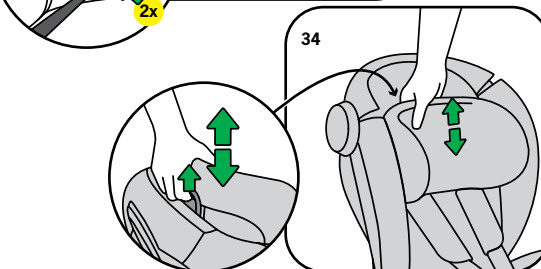
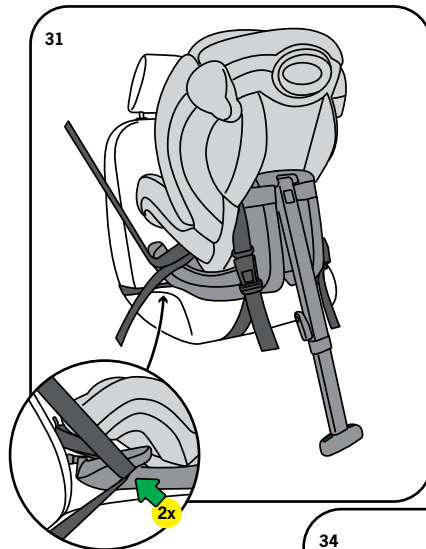
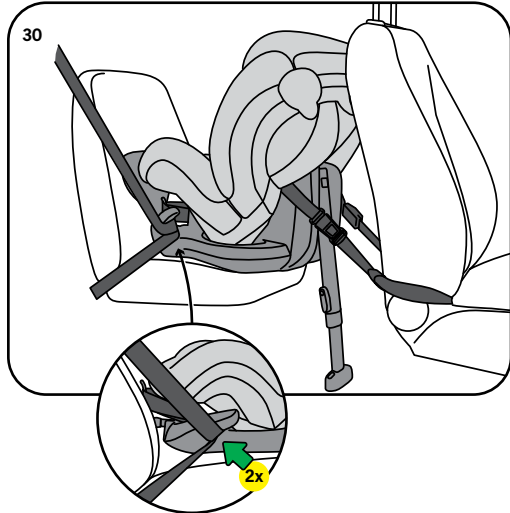
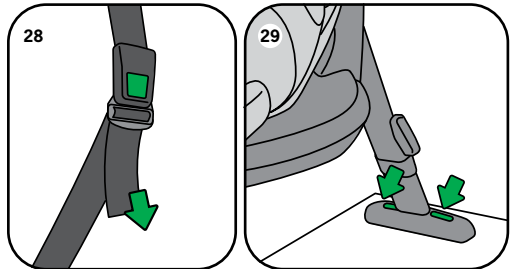
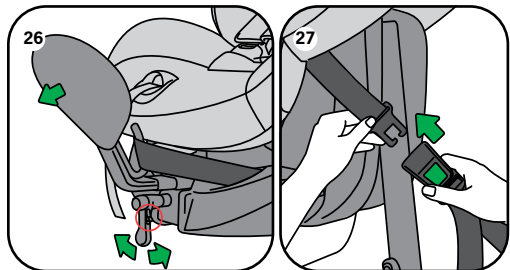

Zahvaljujemo Vam na odabiru BeSafe iZi Plus-a

BeSafe je s mnogo pažnje razvio ovaj proizvod kako bi zaštitio vaše dijete tijekom prvog razdoblja njenog ili njegovog života.

! Važno je da pročitate ove upute za uporabu PRIJE instalacije vaše autosjedalice. Nepravilno postavljanje može ugroziti vaše dijete.

Sadržaj

Vitalne informacije	8
Postavljanje autosjedalice okrenute suprotno smjeru vožnje pomoću sigurnosnog pojasa	10
Vađenje autosjedalice iz automobila	14
Smještanje djeteta	15
Položaj za spavanje	15
Uklanjanje i ponovno postavljanje presvlake	16
Upute za čišćenje	16
Upozorenje: mogućnost pogrešne uporabe	17
Važni savjeti	17
Jamstvo	19
Informacije za prodajno mjesto	19

! Vitalne informacije

- NIJE DOZVOLJENO postavljanje sjedalice na suvozačko mjesto S AKTIVIRANIM ZRAČNIM JASTUKOM.
- iZi Plus autosjedalica može se postaviti samo okrenuta suprotno smjeru vožnje pomoću sigurnosnog pojasa vozila u tri točke, odobrenog UN/ECE pravilnikom br. 16 ili drugim ekvivalentnim standardima.
- iZi Plus autosjedalica odobrena je u grupama 0+, 1 i 2, okrenuta suprotno smjeru vožnje, od 0-25 kg.



- Pročitajte popis vozila kako biste saznali je li vaš model automobila odobren za uporabu sjedalice. Potražite najnoviji ažurirani popis automobila na www.besafe.com.
- Remeni orme moraju uvijek biti zaključani kad se dijete nalazi u auto sjedalici.
- Remeni orme moraju biti zategnuti bez labavih dijelova i neizvrnuti. Ne ostati više od jedan prst razmaka između orme i vašeg djeteta (2 cm).
- Presvlaka ramene trake sadrži magnete. Magneti mogu utjecati na elektronsku opremu poput elektrostimulatora srca.
- Nužno je uvijek koristiti podni potporanj. Uvjerite se da je podni potporanj potisnut dolje do kraja.
- Preporučamo da se ova sjedalice koristi samo za djecu koja mogu sjediti uspravno, dakle ne za djecu mlađu od 6 mjeseci.
- Za djecu mlađu od 1 godine i/ili težine manje od 10 kg, preporučamo položaj sjedenja s najvećim nagibom i uporabu potpunih jastuka i jastuka za autosjedaлицu.
- Uklonite dječji jastuk (posebna dodatna oprema) kad dijete bude starije od 1 godine.
- Uklonite potporni jastuk kad dijete bude starije od 2 godine.
- Kad dijete teži više od 25 kg ili kad su djetetova ramena viša od donje strane naslona za glavu, dijete treba prijeći na autosjedaлицu grupe 2/3.
- Sjedalica mora biti zamijenjena nakon nezgode. Premda se može doimati neoštećenom, sjedalice bi pri novoj nezgodi mogla ne biti u stanju dovoljno dobro zaštititi vaše dijete.
- Pazite na to da iZi Plus ISOFix ne zapne, ne bude pritisnut ili srušen prtljagom, sjedalima i/ili vratima automobila.
- Prije svake upotrebe, uvjerite se da orma autosjedalice nije oštećena ili presavinuta.
- Ne upotrebljavajte autosjedaлицu ako su bilo koje njezine komponente oštećene ili nedostaju.
- U slučaju bilo kakvih sumnji kontaktirajte proizvođača ili prodavatelja autosjedaлицe.

Postavljanje autosjedalice okrenute suprotno smjeru vožnje pomoću sigurnosnog pojasa

Ključni dijelovi

1. Namjestivi naslon za glavu
2. Rameni pojasi (2x)
3. Potporni jastuk
4. Kopča orme
5. Središnji regulator
6. Poluga za namještanje nagiba
7. Prednji vez
8. Vodeća kuka za pojas
9. Ustavljača za prednji vez
10. Vodilica pojasa (2x)
11. Podni potporanj
12. Regulator visine podnog potpornja
13. Indikator visine podnog potpornja
14. Pričvrсни pojas (2x)
15. Ručka za otpuštanje naslona za glavu
16. Indikator položaja podnog potpornja
17. Konektor za pričvrсни pojas (2x)

! NIJE DOZVOLJENO postavljanje sjedaice na suvozačko mjesto S AKTIVIRANIM ZRAČNIM JASTUKOM.



1. Prilikom montaže na prednje sjedalo vozila postavite leđni naslon u uspravan položaj. Prilikom montaže na stražnje sjedalo vozila pogurnite prednje sjedalo vozila koliko je god moguće prema naprijed.
2. Montirajte prednji vez umetanjem dvaju zatika u ovalnu cijev ispod prednje strane sjedala. Pomaknite prednji vez prema unutra pomoću ustavljače. Ustavljača se upotrebljava kako bi se namjestio prednji vez u oba smjera. Pomaknite gumbe (vidi crveni krug) na ustavljači prema gore ili dolje kako biste promijenili smjer. (18)
3. Preklopite podni potporanj prema dolje prije montaže autosjedaice u svoje vozilo. (19)

4. Provjerite je li podni potporanj potpuno prekllopljen prema dolje kako je prikazano na zelenom znaku s gornje strane. (19)
5. Prije nego što možete postaviti autosjedaicu u vozilo morate montirati 2 pričvrсна pojasa koja će biti povezana s konektorima na poledini dječje autosjedaice. Pričvrсни pojasevi moraju biti spojeni s vozilom.



Postavljanje na stražnjem sjedalu

- Umetnite petlju pojasa kroz procjep između jastuka sjedala i naslona sjedala na prednjem sjedalu vozila. Zatim provucite zaporni uređaj kroz petlju pojasa i pritegnite je. (20)



Postavljanje na prednjem sjedalu

- Spojite 2 pričvrсна pojasa zajedno kako bi činili jedan pojas. Stavite zatvarač pojasa 2 kroz petlju pojasa 2 a zatim kroz petlju pojasa 2. Čvrsto ga pritegnite. (21)
- Stavite srednji dio pričvrsnog pojasa preko unutarnjeg dijela sjedala vozila. Provucite dva kraja pričvrsnog pojasa ispod prednjeg sjedala vozila i povucite ih prema gore na sjedalo. (22)
- Ako ove metode ne uspijevaju u vašem automobilu alternative potražite na www.besafe.com.

Kad postavite pričvrсне pojaseve možete nastaviti s montažom:

1. Postavite autosjedralicu bučno u automobil s prednjim vezom okrenutim prema vama.
2. Postavite autosjedralicu u pravilni položaj (s prednjim vezom naslonjenim na leđni naslon).
3. Postavite podni potporanj oko 5 cm iznad poda.
4. Indikator visine podnog potpornja pokazuje sivo kada je podni potporanj iznad poda. (23)
5. Na prednjem sjedalu vozila autosjedralicu trebate nasloniti na ploču s instrumentima. Ako nije moguće ostvariti kontakt s pločom s instrumentima, postavite prednje sjedalo vozila što je dalje moguće prema natrag, po mogućnosti uz minimalnu udaljenost između autosjedralice i ploče s instrumentima od 25 cm.
6. Postavite sigurnosni pojas vozila u tri točke. Postavite bedreni pojas preko baze autosjedralice iza vodilica pojasa sa svake strane, a vodeću kuku pojasa blizu prednjeg veza. Zavežite sigurnosni pojas vozila, klik. (24)
7. Povucite bedreni pojas tako da ne bude nimalo labav.
8. Postavite rameni pojas na isti način kao i bedreni pojas iza vodilica pojasa sa svake strane i iza vodeće kuke. Rameni pojas će se izvrnuti preko bedrenog pojasa, što je u redu. (25)
9. Povucite rameni pojas tako da ne bude nimalo labav.
10. Pomaknite prednji vez prema van pomoću ustavljače. Nastavite s pritezanjem sve dok vez ne bude dobro pritisnut u leđni naslon sjedala vozila. (26)
11. Provjerite je li bedreni pojas vrlo čvrsto zategnut. Ako nije, ponovite postupak montaže sigurnosnog pojasa.
12. Spojite pričvrсне pojase s dječjom autosjedralicom. (27)
13. Pritegnite pričvrсне pojase što je čvršće moguće. Najlakše je početi s pričvrsnim pojasom s unutarnje strane vozila. (28)
14. Namjestite podni potporanj tako da dodiruje pod vozila. Ponovno zategnite pričvrсне pojase, sve dok ne budu uistinu čvrsto pritegnuti. (28)
15. Indikator visine podnog potpornja pokazuje zeleno kad se podni potporanj nalazi u dodiru s podom. (29)
16. Ako instalirate autosjedralicu naslonjenu na ploču s instrumentima, a sjedalo još nije u kontaktu sa pločom s instrumentima, otpustite pričvrсне pojase i postavite podni potporanj na najkraću duljinu.
17. Pritegnite pričvrсне pojase ponovno sve dok autosjedralica ne dodiruje ploču s instrumentima.
18. Namjestite podni potporanj tako da dodiruje pod vozila.
19. Smješteni na stražnjem sjedalu vozila trebate, ako je moguće, pogurnuti prednje sjedalo vozila prema natrag tako da bude u dodiru s dječjom autosjedralicom. Ako nije moguće ostvariti kontakt s dječjom autosjedralicom pogurnite leđni naslon prednjeg sjedala vozila prema naprijed tako da udaljenost između autosjedralice i lednog naslona prednjeg sjedala vozila bude najmanje 25 cm.
20. Namještanja prednjeg sjedala mogu uzrokovati labavost pričvrsnih pojaseva, ponovno pritegnite pričvrсне pojaseve.
21. Kako biste povećali prostor za noge djeteta možete pomaknuti prednji vez prema van uz pomoć ustavljače. Održite taj razmak što je moguće manjim.
 - iZi Plus autosjedralica postavljena okrenuta suprotno smjeru vožnje na stražnjem sjedalu. (30)
 - iZi Plus autosjedralica postavljena okrenuta suprotno smjeru vožnje na prednjem sjedalu. (31)

Vađenje autosjedačice iz automobila

1. Ako je autosjedačica postavljena na stražnje sjedalo vozila pogurnite prednje sjedalo vozila koliko je god moguće prema naprijed.
2. Pomaknite prednji vez prema unutra pomoću ustavljače.
3. Pomaknite podni potporanj u najviši položaj.
4. Otpustite pričvršne pojaseve.
5. Uklonite sigurnosni pojas vozila iz prednjeg veza i baze autosjedačice.
6. Povucite naslon autosjedačice prema naprijed. Okrenite sjedačicu kako biste jednostavno mogli ukloniti autosjedačicu.
7. Uklonite pričvršne pojaseve iz vozila.

Smještanje djeteta

1. Postavite ramene pojase: provjerite jesu li utori ramenog pojasa u razini ili malo niže od ramena vašeg djeteta.
 - previsoko (32)
 - ispravno (33)
2. Visina ramenih pojasa može se prilagoditi izvlačenjem regulatora visine i pomicanjem regulatora gore ili dolje. (34)
3. Povucite ramene pojase prema gore pritišćući pritom na gumb središnjeg regulatora. (35)
4. Otvorite kopču orme.
5. Postavite ramene pojase preko narančaste oznake na stranama autosjedačice kako bi ste držali ormu otvorenom dok smještate dijete. (36)
6. Kad smjestite dijete, postavite ramene pojaseve preko ramena djeteta i zatvorite kopču: klik! (37)
7. Provucite pojas orme kroz središnji regulator u smjeru zelene strelice ravno prema gore/naprijed. Nastavite povlačiti sve dok orma ne bude udobno, ali čvrsto zategnuta. (38)



- Pobrinite se da pojasi orme uvijek budu zakopčani i pritegnuti kad je dijete u sjedačici.
- Uklonite dječji jastuk (posebna dodatna oprema) kad dijete bude starije od 1 godine.
- Uklonite potporni jastuk kad dijete bude starije od 2 godine.

Položaj za spavanje

- Autosjedačica ima 3 položaja.
- Povlačenjem poluge za namještanje nagiba prema gore autosjedačica se može postaviti u drugi položaj. (39)

Uklanjanje i ponovno postavljanje presvlake

Uklanjanje presvlake

- Obratite pozornost kad uklanjate presvlaku jer se postavljanje presvlake vrši obrnutim redoslijedom.
- Počnite skidati donji sjedišni dio. (40)
- Presvlaka naslona za glavu može se skinuti otkapčanjem kuka na stražnjoj strani i povlačenjem tkanine prema naprijed.

Ponovno postavljanje presvlake

- Povucite naslon za glavu u najviši položaj. Montirajte presvlaku naslona za glavu i spojite kuke sa stražnje strane. Provcite pojaseve orme kroz rupe. Spojite labavi donji dio tkanine naslona za glavu s plastičnim dijelom ispod naslona za glavu.
- Povucite pojaseve orme kroz otvor na presvlaci i zatvorite kopču orme. Povucite pojas između nogu kroz otvor na sjedišnom dijelu.
- Montirajte gornji dio, a zatim ramene dijelove. Montirajte sjedišni dio i povucite presvlaku sjedišta ispod stražnjih dijelova bočnih stijenki.

Upute za čišćenje

- Platnena presvlaka mora se prati u skladu s uputama s unutrašnje strane presvlake.
- Ormu čistite ručno vodom i blagim sapunom.
- NEMOJTE koristiti nikakva agresivna sredstva za čišćenje, ona mogu oštetiti materijal od kojeg je izrađena autosjedalica.

! Upozorenje: mogućnost pogrešne uporabe



- NIJE DOZVOLJENO postavljanje sjedalice na suvozačko mjesto S AKTIVIRANIM ZRAČNIM JASTUKOM.
- Postavljati samo sa sigurnosnim pojasom u tri točke, odobrenim prema UN/ECE pravilnikom br. 16 ili drugim ekvivalentnim standardima. (41)
- NE upotrebljavajte autosjedalicu bez podnog potpornja u najnižem položaju, poduprtog podom ispred sjedala vozila.
- NE upotrebljavajte autosjedalicu bez zatezanja prednjeg veza prilikom montaže okrenute suprotno smjeru vožnje.
- NE upotrebljavajte autosjedalicu bez zatezanja pričvršnih pojasa prilikom montaže okrenute suprotno smjeru vožnje.

! Važni savjeti

- NE pokušavajte rastaviti, modificirati ili dodavati bilo kakve dijelove sjedalic. Jamstvo prestaje vrijediti ukoliko se koriste neoriginalni dijelovi ili dodatna oprema.
- NE koristite ništa slično jastuku kako biste podizali automobilsku sjedalicu na suputničkom sjedalu. U slučaju nezgode sjedalica neće moći na pravi način zaštititi vaše dijete.
- Nikad ne ostavljajte vaše dijete u sjedalici bez nadzora.
- Vodite računa o tome da su svi suputnici upućeni u to kako osloboditi vaše dijete u slučaju nužde.
- Prazna sjedalica za dijete mora uvijek biti pričvršćena u vozilu.
- Vodite računa da prtljaga ili drugi predmeti budu primjereno učvršćeni. Nepričvršćena prtljaga može u slučaju nezgode nanijeti ozbiljne ozljede djeci ili odraslim osobama.
- Nemojte nikad koristiti sjedalicu bez presvlake. Presvlaka je sigurnosni element i može biti zamijenjen isključivo originalnim BeSafe pokrovom.
- Ispod presvlake koristimo EPS pjenu. Nemojte prejako gurati ili vući pjenu jer biste ju mogli oštetiti.
- Nemojte koristiti agresivna sredstva za čišćenje; ona mogu oštetiti materijal od kojeg je izrađena sjedalica.

- BeSafe savjetuje da sjedalice za dijete ne nabavljate iz druge ruke i ne preprodajte.
- SAČUVAJTE ove upute za uporabu kako biste ih kasnije mogli konzultirati.
- NE koristite autosjedralicu kod kuće. Ona nije namijenjena za uporabu kod kuće, već se smije koristiti samo u vozilu.

Praktični savjeti

Kad je sjedalica za dijete postavljena u automobil, provjerite sva područja na kojima bi sjedalica mogla dodirivati interijer. Preporučujemo da na tim mjestima koristite (BeSafe) zaštitni pokrov kako biste izbjegli ogrebotine, onečišćenja ili oštećenja boje interijera vozila, posebice u vozilima s kožnim interijerom.

Jamstvo

- Svi BeSafe proizvodi su pomno osmišljeni, izrađeni i testirani. Sve se naše BeSafe sjedalice za djecu periodički testiraju u našem testnom laboratoriju (uzimaju se proizvodi iz redovnog proizvodnog procesa). Uz to, testiranja provode i nezavisni instituti za testiranja.
- Ukoliko se ovaj proizvod pokaže manjkavim unutar 24 mjeseca od datuma kupnje uslijed greške u materijalu ili proizvodnji, čime nisu obuhvaćeni pokrovi i remeni orme, molimo vratite ga na lokaciju na kojoj ste izvršili kupnju.
- Jamstvo je valjano samo ako vašu sjedalicu koristite primjereno i pažljivo. Molimo, kontaktirate vašeg dobavljača, koji će odlučiti hoće li sjedalica biti vraćena proizvođaču radi popravka. Nije moguće zahtijevati zamjenu ili povrat sredstava. Jamstvo se ne produljuje nakon popravka.
- Jamstvo prestaje vrijediti: ako nema računa, ako su kvarovi nastali pogrešnim ili neprimjerenim korištenjem, ako su kvarovi nastali zlorabom, pogrešnom uporabom ili nemarom.

Informacije za prodajno mjesto

Napomena za postavljanje autosjedralice OKRENUTE SUPROTNO SMJERU VOŽNJE

- Ovo je poluuniverzalna autosjedralica. Odobrena je u skladu s pravilnikom br. 44.04 i njegovim nizom izmjena i dopuna, za opću uporabu u vozilima opremljenim sigurnosnim pojasevima s tri točke vezanja, odobrenim prema UN/ECE pravilniku br. 16 ili drugom ekvivalentnom standardu.
- Autosjedralica je primjerena za pričvršćivanje na sjedišna mjesta vozila navedenih u zasebnom 'popisu automobila'. Sjedišna mjesta drugih vozila također mogu biti primjerena za instalaciju ove autosjedralice za dijete. UPOZORENJE: Ukoliko ste u nedoumici, konzultirajte se s proizvođačem opreme za osiguranje djeteta ili prodavačem. Za najnoviji program automobilskih sjedalice posjetite www.besafe.com

Sjedeća automobilska sjedalica

- BeSafe iZi Up je autosjedralica grupe 2/3 koja se može koristiti za djecu od 15 do 36 kg, što pokriva dobnu grupu od 4 do 12 godina.



HTS BeSafe as
N-3535 Krøderen, Norway - www.besafe.com

BeSafe[®]